



CAMERA DI COMMERCIO INDUSTRIA ARTIGIANATO E AGRICOLTURA - BRESCIA

Brescia, 9 dicembre 2020

DETERMINAZIONE N. 119/AMM: FORNITURA DI SCHERMI IN PLEXIGLAS E DI TAPPETO RISCALDANTE PER LA PORTINERIA DELLA SEDE CAMERALE.

CIG: ZF12F593E8

€ 4.885,00 (Iva al 22% esclusa)

IL DIRIGENTE DELL'AREA AMMINISTRATIVA

vista la relazione del RUP, allegato A) parte integrante al presente provvedimento, con la quale segnala la necessità di installare una barriera in plexiglas sulla postazione di portineria in sostituzione del plexiglas temporaneo posizionato nella fase di avvio dell'emergenza e l'installazione di un tappeto riscaldante, che consenta una temperatura confortevole nella postazione di portineria soprattutto durante le stagioni intermedie nelle quali il riscaldamento generale dell'edificio viene attenuato;

considerato pertanto opportuno affidare alla ditta Riva Arredamenti Spa la fornitura della struttura in plexiglas e del tappeto riscaldante, al costo complessivo di € 4.885,00 (I.V.A. al 22% esclusa), più economico rispetto alle altre soluzioni valutate e funzionale;

visto il Codice degli appalti D.Lgs. 18 aprile 2016, n. 50;

richiamato l'art. 36 del D.Lgs. 50/2016 "contratti sotto soglia" il quale prevede al comma 2 lett. a) che l'affidamento e l'esecuzione di lavori, servizi e forniture di importo inferiore a € 40.000, possa avvenire mediante affidamento diretto;

viste le indicazioni emanate il 6 luglio 2016 da parte dell'Autorità Nazionale Anti Corruzione (ANAC) relative alle procedure per la gestione delle gare;

viste le modifiche apportate dalla normativa "spending review" (decreto legge 7 maggio 2012, n. 52, convertito dalla legge 6 luglio 2012, n. 94) alle norme relative agli acquisti di beni e servizi delle Pubbliche Amministrazioni, in particolare la modifica apportata all'art. 1, comma 450, della legge 27 dicembre 2006, n. 296 (finanziaria per il 2007), in esito alla quale, fermi gli obblighi relativi agli approvvigionamenti mediante le convenzioni Consip, le pubbliche amministrazioni sono tenute, per gli acquisti di beni e servizi di importo inferiore alla soglia di rilievo comunitario, a fare ricorso al mercato elettronico della pubblica amministrazione ovvero ad altri mercati elettronici ovvero al sistema telematico messo a disposizione dalla centrale regionale di riferimento per lo svolgimento delle relative procedure;

visto il Regolamento per l'acquisizione di lavori, servizi e forniture della Camera di Commercio, approvato con deliberazione del Consiglio n. 11/C del 8/11/2018;

preso atto che in seguito a indagine di mercato Sintel e informale, effettuate ai sensi dell'art. 9 lett. A) "procedure di selezione dei contraenti - Affidamenti di importo inferiore a € 40.000";

ritenuto pertanto opportuno affidare alla ditta Riva Arredamenti spa la fornitura degli arredi sopra descritti al costo complessivo di € 4.885,00 (IVA al 22% esclusa);

richiamato il Regolamento per incentivi per il RUP - approvato con deliberazione del Consiglio n. 10/C del 5/7/2017 - che stabilisce le modalità di costituzione del fondo per le funzioni tecniche per il RUP e i rispettivi collaboratori (ai sensi dell'art. 113 del D.Lgs. 50/2016) ed in particolare l'art. 7 che stabilisce, le seguenti percentuali:

Lavori		Beni e servizi	
Procedure sino a 149.999	1,25%	Procedure sino a € 39.999	1,25%
Procedure da 150.000 a 999.999	1,80%	Procedure da € 40.000 alla soglia comunitaria	1,80%
Procedure da € 1.000.000	1,25%	Procedure oltre la soglia comunitaria	1,25%

calcolate sull'importo per l'affidamento di beni o servizi che rivestano almeno una delle seguenti caratteristiche:

1. complessità della procedura;
2. complessità nella direzione del contratto come per la fornitura in oggetto;

richiamato l'art. 113 del D.Lgs. 50/2016, il quale stabilisce che gli oneri inerenti alle funzioni tecniche fanno carico agli stanziamenti previsti per la realizzazione dei singoli lavori, negli stati di previsione della spesa o nei bilanci delle stazioni appaltanti;

richiamata la determina n. 44/SG del 11/4/2017 con la quale è stato incaricato il provveditore per la funzione di RUP per ogni procedura di acquisto di beni, servizi e lavori per la Camera di Commercio;

considerato pertanto opportuno vincolare la quota di € 61,06 pari al 1,25% di € 4.885,00, valore del contratto incentivato, per la costituzione del fondo per l'erogazione degli incentivi per il

RUP e collaboratori (nella misura del 80%) e l'acquisto di beni strumentazioni e tecnologie funzionali a progetti di innovazione (nella misura del 20%), come previsto dall'art. 113, commi 2, 3 e 4 del D.Lgs. 50/2016, rinviando ad un successivo provvedimento la definizione delle modalità di corresponsione al RUP e collaboratori;

visto l'art. 14 del Codice di Comportamento dei dipendenti pubblici (DPR 62/2013);

richiamato il Regolamento degli uffici e dei servizi, approvato con deliberazione della Giunta Camerale n. 4 del 9.2.2004, che dispone in tema di ripartizione di compiti e delle funzioni tra la Giunta Camerale e la direzione dell'Ente, in conformità a quanto previsto dal D.Lgs. 165/2001;

vista la ripartizione degli stanziamenti iscritti nei budget direzionali per l'anno 2020, come disposta con determinazione del Segretario Generale n. 15/SG del 13.2.2020 e successive modifiche ed integrazioni;

d e t e r m i n a

- a) di affidare alla ditta Riva Arredamenti SpA la fornitura e posa degli arredi descritti nella relazione, parte integrante del presente provvedimento, e riportati nella tabella seguente:

	Totale
Protezione in plexiglas con tre elementi appesi	€ 4.019,90
Pedana riscaldante	€ 1.939,80
totale	€ 5.959,70

e considerata la soluzione più opportuna;

- b) di vincolare gli importi di cui al punto a) al conto 111400 "Mobili" del budget direzionale, del Dirigente dell'Area Amministrativa, D099 "Oneri comuni" che presenta sufficiente disponibilità;

- c) di vincolare € 61,06 al conto 111400 "Mobili" del budget direzionale, del Dirigente dell'Area Amministrativa, D099 "Oneri comuni" per la costituzione del fondo per l'erogazione degli incentivi per il RUP e collaboratori e l'acquisto di beni strumentazioni e tecnologie funzionali a progetti di innovazione, come segue:

	Tot. incentivo
20% per l'acquisto di beni strumentazioni e tecnologie funzionali a progetti di innovazione	€ 12,21
80% per per la costituzione del fondo per l'erogazione degli incentivi per il RUP e	€ 48,85

collaboratori	
100% incentivo	€ 61,06

d)di rinviare a successivo provvedimento la definizione dei criteri e delle modalità di riparto delle somme accantonate nel "Fondo Incentivi per le funzioni tecniche".

IL DIRIGENTE
DELL'AREA AMMINISTRATIVA
(dr Massimo Ziletti)

Allegato A) alla determinazione n. 119/AMM del 9/12/2020

**FORNITURA DI SCHERMI IN PLEXIGLAS E DI TAPPETO RISCALDANTE PER LA PORTINERIA DELLA SEDE CAMERALE
RELAZIONE**

Segnalo che nella prima fase delle pandemia, in seguito alle misure urgenti di contenimento e gestione dell'emergenza epidemiologica da COVID-19 e le successive disposizioni attuative, questa Camera di Commercio ha adottato norme prevenzionistiche atte a diminuire il rischio di contagio da Covid-19 per garantire il regolare svolgimento dei servizi camerali.

Una di queste misure è stata la realizzazione di barriere in plexiglas per la postazione di portineria. Con minute spese è stato acquistato il materiale per la realizzazione degli schermi protettivi per un importo complessivo di € 701,30 IVA compresa:

Progr.Mov.	Progr.MS	Dt Emissione	TipoMS	Oggetto	Importo	N. Distinta
<input type="checkbox"/> 2020/39	39	05/03/2020	MINU/USCITA PER MINUTA SPESA	Emergenza corona virus: acquisto materiale di ferramenta per fissaggio protezione in plexiglass portineria (tenaglia x ferro/acciaio, nottolini e viti) - FerramentaLeonessa Service Sas di Mor A - P.Iva 03442920173	-30,00	2020/5
<input type="checkbox"/> 2020/38	38	05/03/2020	MINU/USCITA PER MINUTA SPESA	Emergenza Corona virus: acquisto ulteriori n. 2 lastre di plexiglass 100x200 per schermare le postazioni di portineria + cavi acciaio e morsetti per posa in opera - Leroy Merlin Italia srl - Brescia P.Iva 05602710963	-351,30	2020/5
<input type="checkbox"/> 2020/37	37	05/03/2020	MINU/USCITA PER MINUTA SPESA	Emergenza corona virus - acquisto n.2 lastre di plexiglass 100x200 per schermare le postazioni di portineria per - Leroy Merlin Italia srl - Brescia P.Iva 05602710963	-320,00	2020/5

Gli schermi sono stati agganciati in parte alla struttura del controsoffitto e in parte accostati al bancone della portineria.

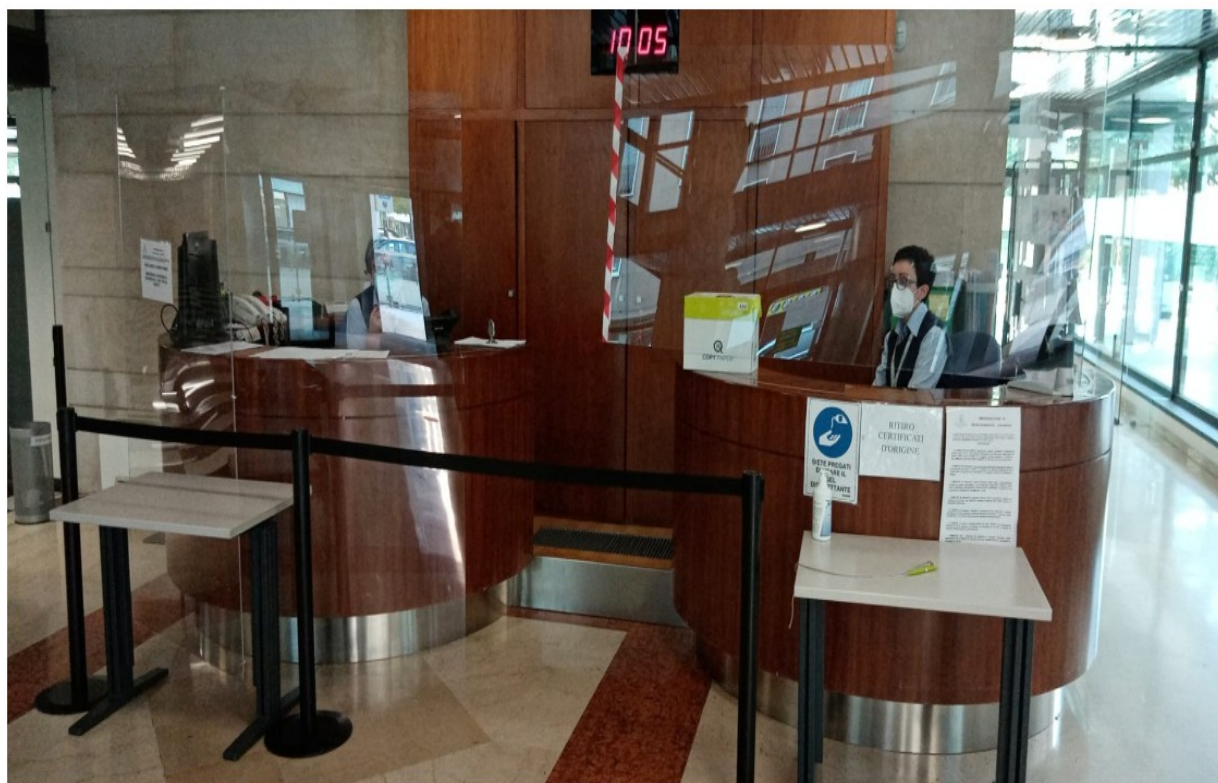

La posa è avvenuta in amministrazione diretta.

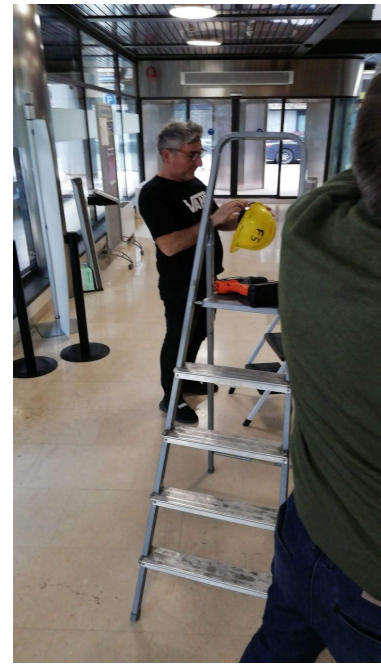

NUOVA BARRIERA IN PLEXIGLASS

Successivamente, col protrarsi della pandemia, al fine di realizzare una barriera definitiva e in linea con la struttura degli arredi della portineria, è stata avviata un'indagine di mercato Sintel, (procedura n. 129364932 del 2020) con lo scopo di acquisire soluzioni definitive più decorose.

Sono pervenute 2 proposte:

Ditta Poligrafico Roggero e Tortia spa

Propone la fornitura di pannelli autoportanti in plexiglas e struttura in alluminio, dotati di fessura passa-carta da posizionare davanti al bancone al costo complessivo di € 3.800,00

PANNELLO DIVISORIO

Descrizione
 Pannello divisorio autoportante singolo composto da struttura in alluminio anodizzato silver diametro 30 mm e pannello in metallo verniciato. Pannello in plexiglass trasparente.

Possibilità di Foro Passacarte

Modello	Dimensioni (larghezza)	Area stabile (altezza)
PANNELLO DIVISORIO	104x190x30 cm	970x1740 cm

Ditta Riva Arredamenti spa

Propone diverse soluzioni, tra cui una serie di pannelli completamente in plexiglas, autoportanti, da fissare sopra il bancone al costo complessivo di € 1.700,00 IVA esclusa

Head Office & Showroom
Riva Arredamenti S.p.A.
via Labirinto, 29 25125 Brescia
www.riva-arredamenti.it
www.casariva.it



telefono 030/3531555 r.a.
telefax 030/349339
posta elettronica
info@riva-arredamenti.it

PREVENTIVO N. 266/20 bis

Ns. rif. RP

Brescia, 6 maggio 2020

Spett.le
CAMERA DI COMMERCIO
Via L. Einaudi, n. 23,
25121 – BRESCIA

RECEPTION

- n. 2 Complessi di schermi protettivi eseguiti a misura per rispettare la sagoma della vs. reception di cui 1 con asola passa carta per protezione operatori - Realizzati in plexiglass spessore 8 mm. - autoportanti - altezza cm. 67

Prezzo al netto cad. in opera € 850,00 1.700,00

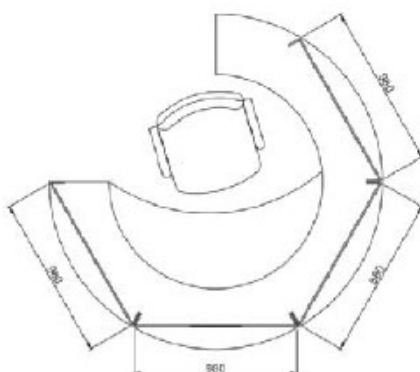

ESCLUSO IVA 22%

Ho chiesto quindi di formulare una proposta più economica, che preveda l'aggancio a soffitto dei pannelli, in modo da lasciare libero il piano di appoggio del bancone, già molto ridotto.

La ditta Riva Arredamenti Spa ha effettuato un sopralluogo presso la sede e, con mail del 3/11/2020, trasmette due soluzioni alternative; entrambe prevedono la realizzazione di una struttura perimetrale in metallo, da agganciare a soffitto, che riprende lo schema della struttura delle travi esistenti, alla quale saranno agganciati, con l'utilizzo di cavi in acciaio, i pannelli di plexiglas (h 95 cm), che saranno di forma lineare per la prima soluzione e di forma sagomata per la seconda soluzione.

Entrambe le proposte prevedono la fornitura anche di due tavoli "scrivimpiedi" realizzati in linea con gli arredi e le strutture esistenti.

Head Office & Showroom
Riva Arredamenti S.p.A.
via Labirinto, 29 25125 Brescia
www.riva-arredamenti.it
www.casariva.it

RIVA
1908

telefono 030/3531555 r.a.
telefax 030/349339
posta elettronica
info@riva-arredamenti.it

PREVENTIVO N. 475/20

Ns. rif. RP

Brescia, 3 novembre 2020

Spett.le
CAMERA DI COMMERCIO DI BRESCIA
Via L. Einaudi, n. 23,
25121 - BRESCIA

RECEPTION

n. 1 Protezione **lineare** per banconi tondi reception
Eseguita con struttura perimetrale in metallo verniciato nero ancorata a struttura esistente con cavi in acciaio, alla quale verranno fissati i pannelli in plexiglass altezza circa cm. 95
Compressivi € 1.995,00

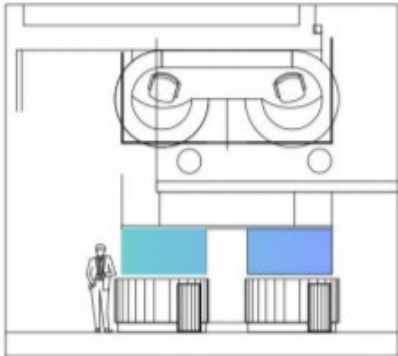

Prev. n. 20p475

Pag. 1 a 2

- n. 1 Protezione **sagomata** per banconi tondi reception
Eseguita con struttura perimetrale in metallo verniciato nero ancorata a struttura esistente con cavi in acciaio, alla quale verranno fissati i pannelli in plexiglass piegato altezza circa cm. 95, sui lati gli schermi saranno elementi semplici con un piccolo gap di separazione

Complessivi € 2.485,00

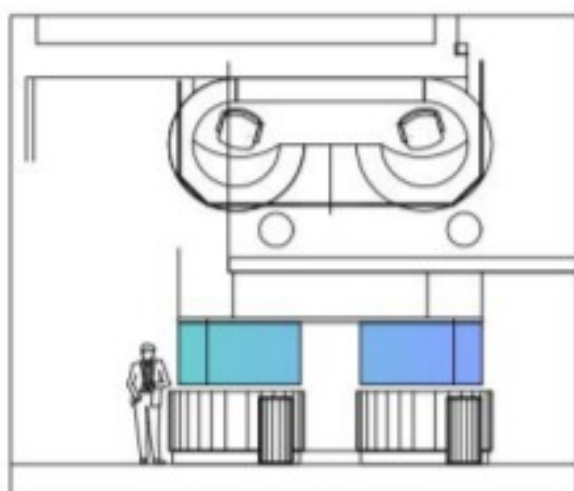

- n. 2 Totem scrivimpiedi di forma circolare eseguiti in laminato finitura acciaio spazzolato.
Altezza cm. 100 diametro cm. 50

Ptezzo cad. € 1.430,00 2.860,00

- - MANDOPERA per trasporto e montaggio di quanto sopra
Complessivi € 400,00

ESCLUSO IVA 22%

Assicurandovi che la fornitura sarà da parte nostra oggetto della massima cura, rimaniamo a vostra disposizione e porgiamo distinti saluti.

RIVA arredamenti

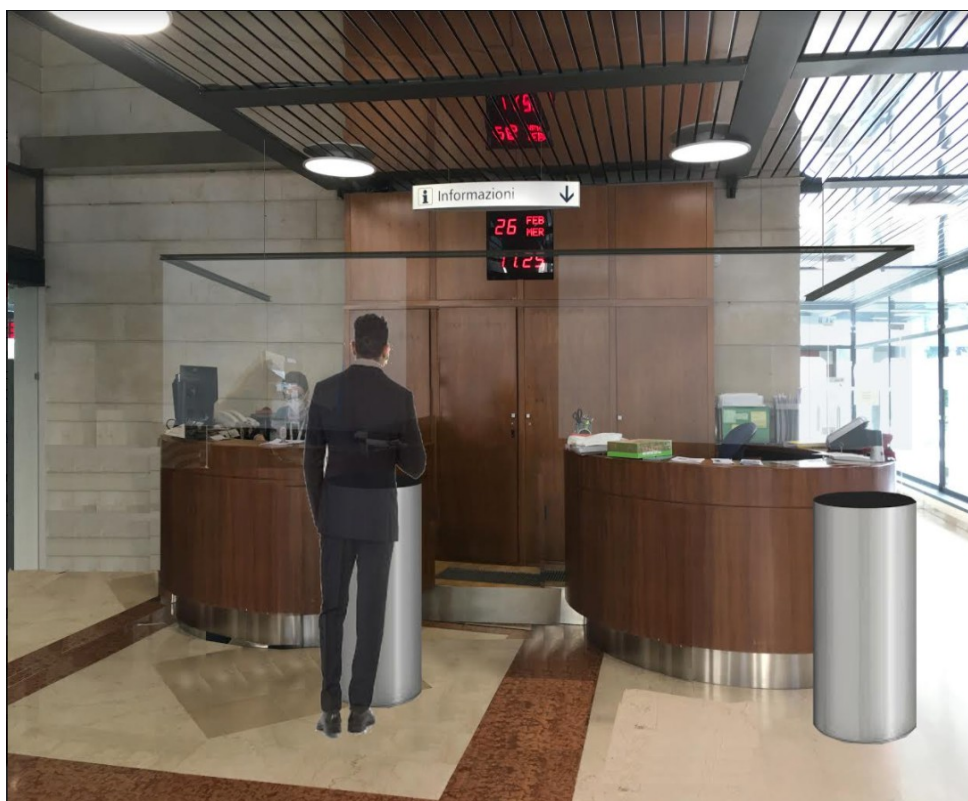

Riepilogo i costi delle soluzioni valutate:

Protezione in plexiglas	fornitore	q.tà	prezzo	Totale
1) Pannelli in plexiglass appoggiati a pavimento	Poligrafico			€ 3.800,00
2) Quattro elementi appoggiati	Riva	2	€ 850,00	€ 1.700,00
3) Due elementi appesi	Riva	2	€ 1.197,50	€ 2.395,00
4) Tre elementi appesi	Riva	2	€ 1.647,50	€ 3.295,00
5) tavoli cilindrici utenza	Riva	2	€ 1.430,00	€ 2.860,00

Rilevo che:

- la soluzione n. 1 è poco pratica per l'accesso dell'utenza alla postazione;
- la soluzione n. 2 riduce eccessivamente il già limitato piano d'appoggio della postazione di portineria utilizzato dall'utenza;
- la soluzione n. 3 è quella esteticamente migliore, ma comporta il rischio di urti da parte dell'utenza contro lo spigolo verticale delle lastre in plexiglass che sporgono rispetto al bancone di legno della portineria;
- la soluzione n. 4 scherma adeguatamente il personale

ausiliario, non sporge rispetto alla sagoma del bancone e non ingombra il piano di appoggio;

- il fornitore propone in aggiunta anche la fornitura di due tavoli d'appoggio per la firma in piedi cosiddetti "scrivinpiedi", che agevolano il ritiro di documentazione e la firma per ricevuta da parte dell'utenza; il prezzo è considerevole e, pertanto, si ipotizza di mantenere come piano d'appoggio per la firma il tavolino d'ufficio già in dotazione, che verrà rimosso terminata l'emergenza.

Propongo, quindi, per le motivazioni sopradescritte, la soluzione 4).

TAPPETO RISCALDANTE

Segnalo inoltre la necessità di acquistare un tappeto riscaldante da posizionare sulla pedana, in modo da consentire il riscaldamento della postazione di portineria, non solo nelle stagioni intermedie, quando la temperatura dell'impianto di riscaldamento centralizzato si attenua, ma anche nella stagione più fredda, per evitare accensioni troppo anticipate rispetto alle esigenze degli uffici. In questo modo sarà possibile riscaldare la portineria nell'ingresso che, nelle prime ore del mattino, è l'ambiente più freddo della sede. Il tappeto riscaldante non ingombra la postazione di lavoro, già molto ridotta. Tale attrezzatura consentirebbe pertanto temperature meno alte ed accensioni ritardate dell'impianto di riscaldamento centralizzato della sede, con conseguenti risparmi economici di gestione.

Pertanto, a seguito di una ricerca di mercato nel web, ho interpellato la ditta G.A.I.V.I. di Treviso, che realizza tappeti riscaldanti ad irraggiamento, idonei a creare aree di benessere in luoghi difficili da riscaldare, come ad esempio nella realizzazione di convegni o di eventi. Il tappeto, che va steso direttamente sulla pavimentazione esistente, è formato da una superficie superiore in moquette, da una parte centrale costituita da resistori in fibra di carbonio, da uno strato termoisolante e da una superficie inferiore antiscivolo. E' possibile raggiungere una temperatura massima di 30/35°, che viene gestita con un regolatore di intensità, fornito a richiesta.

L'offerta per la sola fornitura del tappeto per la pedana della portineria è di € 840,00 (IVA al 22% esclusa).

La ditta non si è resa disponibile né ad effettuare il rilievo della pavimentazione né a fare la posa del tappeto, essendo solo da stendere sulla pavimentazione esistente. E' invece indispensabile un sopralluogo per un rilievo accurato della superficie della pedana, che, oltre ad essere di forma irregolare, è dotata anche di prese elettriche a pavimento e, pertanto, un tappeto di forma errata rispetto alla pedana sarebbe inutilizzabile.

Quindi ho interpellato la ditta Riva Arredamenti spa, che propone la fornitura e posa di stuoie reticolate elettriche di potenza di

525 W, un tappeto intermedio, ed un rivestimento superiore in laminato compreso di protezione del gradino. Il costo per la realizzazione è di € 1.590,00 (IVA al 22% esclusa).

Il tappeto riscaldante più idoneo è quello proposto dalla ditta Riva, che lo realizzerà su misura e curerà anche la posa e le rifiniture.

RIEPILOGO

Propongo come soluzioni più idonee quelle della ditta Riva Arredamenti SpA, per quanto riguarda la fornitura e posa di barriere in plexiglas e per la fornitura del pavimento riscaldante come segue:

	Totale
Protezione in plexiglas con tre elementi appesi	€ 3.295,00
Pedana riscaldante	€ 1.590,00
totale	€ 4.885,00

Il RUP
(geom. Marco Mosca)

IL DIRIGENTE
DELL'AREA AMMINISTRATIVA
(dr Massimo Ziletti)